



NR. 18 GX - 82

DATO Marts 1982

REF. 81-16 GX - NT

I - GENERATORREM

Siden oktober 1981 (P.R.-nr. 1801) er der på samtlige motortyper monteret en generatorrem med tænder.

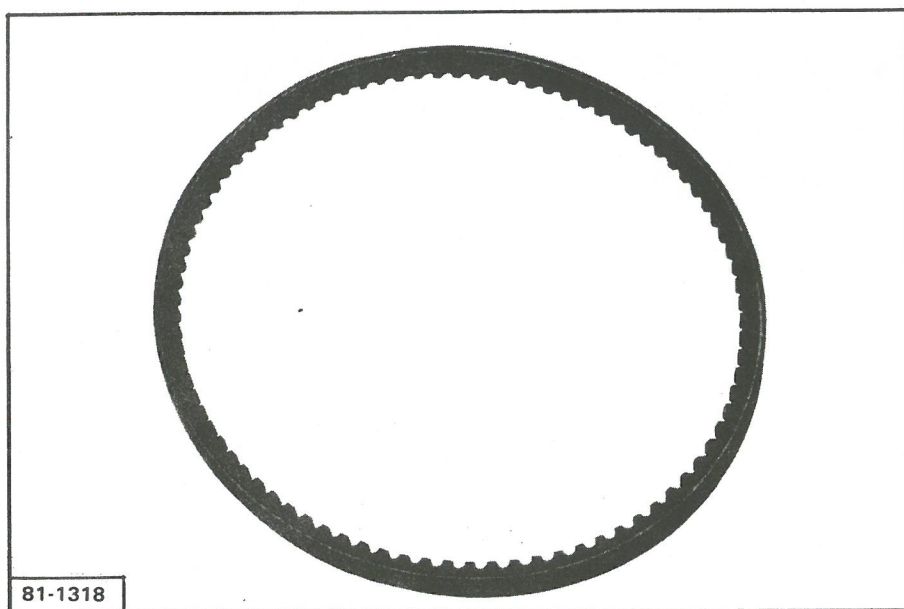

81-1318

REPARATION

Denne rem erstatter ikke de tidligere typer.

RESERVEDELE

Betegnelse	R.D.-nr.
Generatorrem PIRELLI	95 495 480
Generatorrem KLEBER COLOMBES	95 495 339

II - BY-PASS VENTIL

Siden november 1981 (P.R.-nr. 1824) foretages der en ny fastgøring af by-pass ventilen på samtlige motorer.

VOGNTYPE

GSA

ALLE TYPER

OMHANDLER

MOTOR

I - GENERATORREM

II - BY-PASS VENTIL

TIL	LÆST AF
<input type="checkbox"/> VÆRKSTED	_____
<input type="checkbox"/> LAGER	_____
<input type="checkbox"/> SALGSAFD.	_____
<input type="checkbox"/> BOGHOLDERI	_____
<input type="checkbox"/> OPSLAGSTAVLE	_____

By-pass ventilen er indbygget i oliekanalen (3).

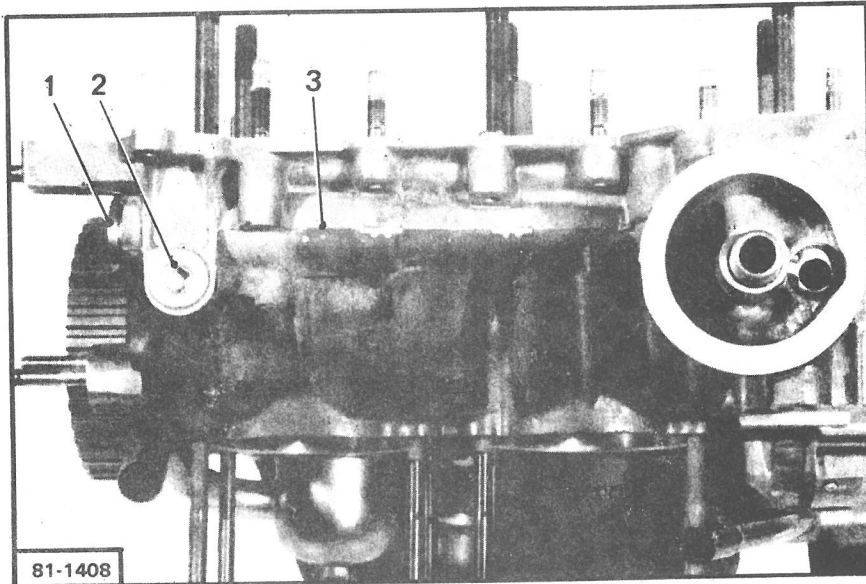

På grund af den nye montering, har det været nødvendigt at foretage følgende ændringer :

- ny bearbejdning af oliekanalen i krumtaphuset,
- skiven (5) og navet (4) monteres ikke længere
- montering af en fjeder (7) (R.D.-nr. 75 521 1o5).

TIDLIGERE MONTERING

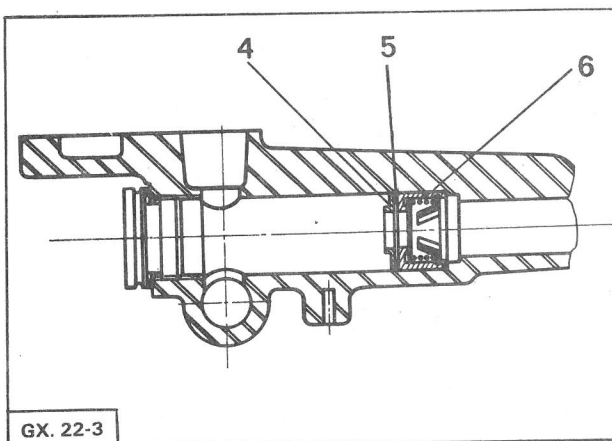

NY MONTERING

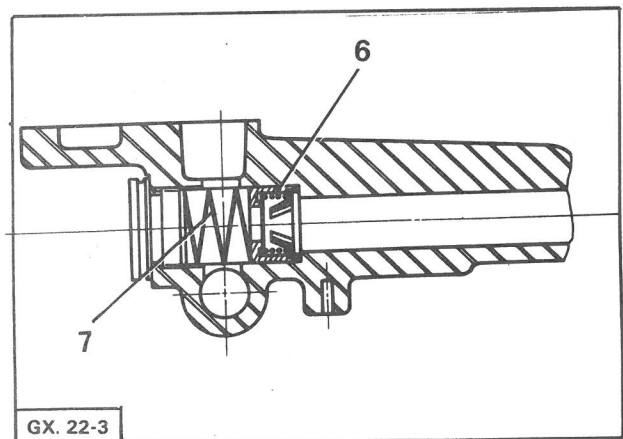

REPARATION

- By-pass ventilen (6) er uændret,
- det er FORBUDT at foretage denne nye montering i krumtaphus af tidligere model.

NB

Der skal ikke længere monteres kobber-pakninger under propperne (1) og (2), da disse i stedet monteres med LOCTITE.